



Trividend

WEB Turnhout

KOPLOPERS

9 dec 2010

“samen voor maatschappelijke vernieuwing”

1. Trividend 2. theoretisch kader 3. toepassingen

wie is wie / wie doet wat ? 1.

- Trividend** coöperatieve vennootschap,
 °2001
 Vlaams participatiefonds voor de sociale economie
 meerwaardebesluit risicokapitaalverschaffer
- Bernard Fornoville** directeur, filosoof & economist
 °1959
 audit, chemie, metaal, bier, soc economie
- Les Verhamme**
 kredietanaliste
 bouw, automobiel





maatschappelijk = onze missie

Vlaams participatiefonds voor de sociale economie

financiering met kapitaal en/of achtergestelde lening ... en opvolgingsadvies

doel: **We ondersteunen sociale ondernemers**
middel: **door hen risicokapitaal ter beschikking te stellen,**
randvoorw: **met oog vr behoud v/h ons toevertrouwd vermogen.**

3x waarden: **people, profit & planet**
3x kapitaal: **social economie, overheid, privé**
3x handelen: **sociaal innoverend ondernemen**
3x winst: **voor de ondernemer,** **evident**
voor ons & **dividend**
voor de maatschappij **tri-vidend**



investeren = ons product

Vlaams participatiefonds voor de sociale economie

financiering met kapitaal en/of achtergestelde lening ... en opvolgingsadvies

- voor bedrijven die meer **eigen vermogen** nodig hebben
- we vragen **geen borg**, dus werken we uitsluitend in vertrouwen
- maximum 49%, op 6 à 10 jaar
- minimum 6% voor **risicokapitaal**, inclusief. managementadvies à 2% managementfee
- minder voor **achtergestelde leningen** (thans feitelijke bodem 5%)
- we denken mee, in het belang v/d ondernemer
- met management rapportering !
- **helpen groeien naar zelfstandigheid**
- ... en trekken ons daarna discreet terug.

investeren = ons product

of, met andere woorden ...



band: financier & innovatie ? 2.

- Onze financiering en begeleiding komt "achteraf". Dus, eerlijk: Trividend = geen specialist. maar ...
- ondernemen is altijd een beetje innoveren.
- maatschappelijk verantwoord ondernemen (MVO) is dat zeker: (nogal) maatschappelijk vernieuwend.
- in de **voor-zorg, keuze & na-zorg** bij financiering faciliteren, 'sturen' & begeleiden we (concreet) ondernemers die vernieuwend bezig zijn,
- Als (MV) ondernemende financier zijn we zelf actief **betrokken bij het waardencreatieproces.**

(onze) innovatie ondersteuning

uit AV 21 mei 2010, over Nieuwe markten

- innovatie: in reguliere en in sociale dossiers
 - milieu & bouw: technologisch, sociaal, combinatie
 - zware, tijdrovende dossiers
- inroepen van externe competenties:
instituut voor materiaalkunde KU-Leuven, Intellectual Property.

uit AV 21 mei 2010, over Innovatie

- Trividend heeft een projectaanvraag lopen voor toegepaste innovatie in de sociale economie
- enkele lopende projecten liggen ter studie :
 - bio-cocktail kan aardolie zuiveren en emissies reduceren
 - banden kunnen worden gerecycleerd
 - modulaire kinderkribben zijn denkbaar
 - coöperatieve woonvormen voor personen met een beperking

"gradaties" van innovatie

- product- en dienstinnovatie (producten & diensten)
 - procesinnovatie (arbeidsorganisatie)
 - sociale innovatie (noden & markten, arbeidsverhouding, eigendomsverhouding)
 - maatschappelijke innovatie (hetzelfde, nu niet op bedrijfs-, wel op samenlevingsniveau)
-
- van oorzaken naar redenen; van efficiëntie naar doelmatigheid
 - innovatie is niet ANDERS, maar BETER
 - innovatie is (m.i.) altijd **gericht: waardengedreven**
 - Er is iets met de toe-eigening v/d (maatschappelijke) opbrengst !

product-domeinen van innovatie

- duurzame mobiliteit
- duurzame voeding
- duurzaam wonen
- duurzaam toerisme

- (duurzame energie)
- duurzame productie
- (duurzaam afval)

- **Jones, Peter Tom & De Meyere, Vicky**

"Terra Reversa"

de transitie naar rechtvaardige duurzaamheid",
2009, EPO, Berchem

- **McDonough, William & Braungart, Michael**

"Cradle to Cradle"

Remaking the way we make things",
2002, North Point Press, New York

BtoC

BtoB

relatie-domeinen van innovatie

- duurzaam opvoeden
- duurzaam produceren
- duurzaam werken
- duurzaam zorgen
- duurzaam bankieren, sparen en besteden
- duurzaam samenleven
- duurzaam besturen
- (geen referentie, wel vb.)
- "as if people mattered"
- Schumacher, Small is beautiful
- Illich, Tools for Conviviality
Verso (zorginnovatie)
- Reijngoud met Peter Blom, Triodos
Het nieuwe bankieren
coöperatief beleggen, investeren
- (geen referentie, wel vb.)
- foutvriendelijke technologie: risico!
Nassim N Taleb, De Zwarte Zwaan

er was eens ... een verbetering

Er is iets met ...

- de kapitaal-intensiteit van innovaties
- de grondstof-intensiteit van innovaties
- de arbeids-intensiteit van maatschappelijke verandering
- de maatschappelijke opbrengst van innovaties
- de maatschappelijke kost van innovaties
- het (gebrek aan) ondernemerschap & empowerment
- het maatschappelijk risico van innovaties

sociale innovatie: een eerste omschrijving

- Europese Commissie (Bureau of European Policy Advisors):
- Sociale innovatie verwijst naar **nieuwe antwoorden op dringende sociale vragen** met middelen die het proces van sociale interacties beïnvloeden.
- innovaties zijn sociaal, wanneer de **productie van een sociale opbrengst SAMENGAAT MET** de creatie van **nieuwe sociale betrekkingen** of partnerships, die de eindgebruiker betrekken en die daardoor ontwikkelingen effectiever maken.

bron: "Social innovation as part of the Europe 2020 strategy",
March 2010

sociale innovatie ... en Europa

- Definitie: **Sociale innovatie zijn vernieuwingen die zowel in hun doelen als in hun middelen sociaal zijn.**



- uit: "**Study on Social Innovation**" (A paper prepared by the "Social Innovation Exchange" (SIX) & the "Young Foundation" for the "Bureau of European Policy Advisors" (BEPA) (feb) 2010 p 15; p 17-18 website: (06 dec 2010) http://www.socialinnovationexchange.org/files/Study%20on%20Social%20Innovation_22%20February%202010_0.pdf (127 pp)

sociale innovatie ... begrijpen

- nieuwe ideeën (producten, diensten, modellen)
- zij beantwoorden tegelijkertijd aan sociale noden (meer effectief dan de bestaande alternatieven) en ze scheppen nieuwe betrekkingen/ samenwerking.
- kortom: goed voor de gemeenschap, & versterken de maatschappelijke handelings-bekwaamheid. ("capacity")

- idem: p 18. p 24.

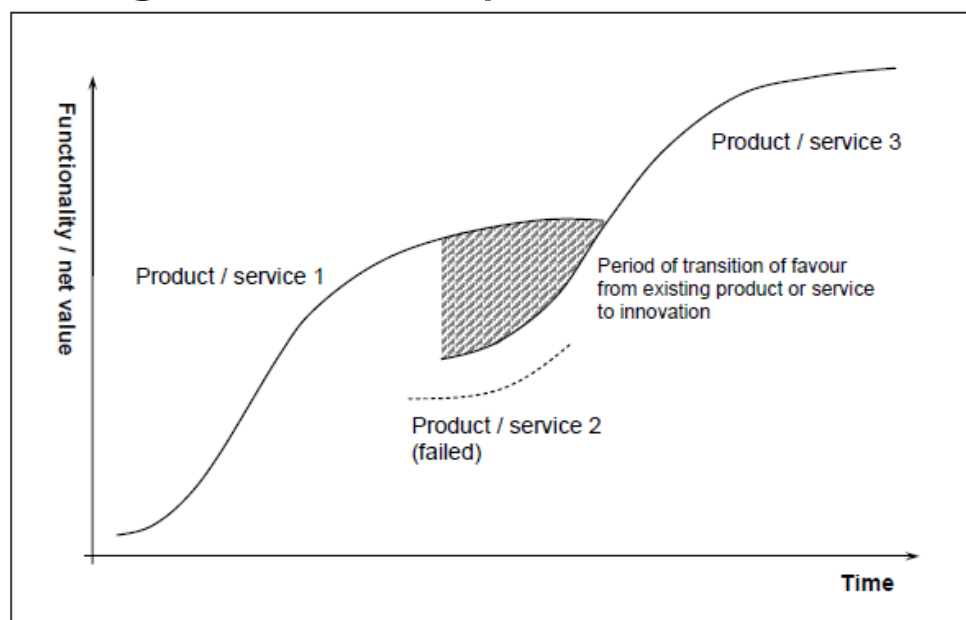

(onze) voorbeelden van Innovatief Ondernemen:

3.

- product: instaphulp
 - dienst: (outsourcen van) klus in zorg
 - proces: nieuwe vormen van zelfstandige arbeid
 - sociaal: woonvormen
 - projecten: ideeën groeien uit tot bedrijven;
sociale incubatie; en SINSE
-
- met klemtoon op zogen. “zachtere” sociale innovatie
 - (onze) evolutie: van het economische in het sociale
naar het sociale in de economie.

FOM
FacilityP
UrbProd
Biloba
De Punt
VOSEC

product-innovatie

Instaphulp voor gehandicapten

- **Freedom of Movement** cvba
- instaphulp vr personen met 'n beperking
- innovatiestudie type 3 (IWT #50604)
innovatiestudie type 6 (IWT #60898)
 - IWT subsidie v 105.247 €
 - Vinnof achtergestelde lening v 135.318 € mits 100.000 € kapitaal:
- - Trividend 49% v/h zaaikapitaal +20% ext en 31% eigen middelen

CARLIFT

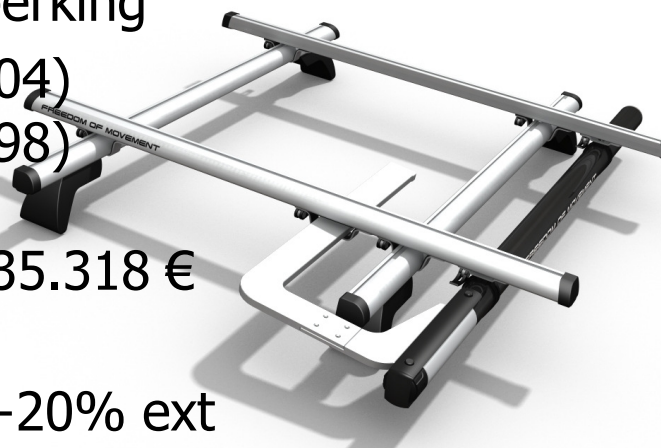

(meer dan) product-innovatie

- (2007) "primeur voor Trividend"
- voor mensen met een beperking & door mensen met een beperking (beschutte werkplaats)
- design voor sociale behoeften: mooie trendy producten
- toegankelijk geprijsd: eigen bijdrage & RIZIV-tussenkost
- indrukwekkend partner-netwerk: InnovCentrum Vl-Brab; In-Ham; AIB-Vincotte; WTCM (Sirris); Mariasteen; BIIP; GBO; Fland.Drive
- nieuwe markt andere relaties www.freedomofmovement.be

CARLIFT

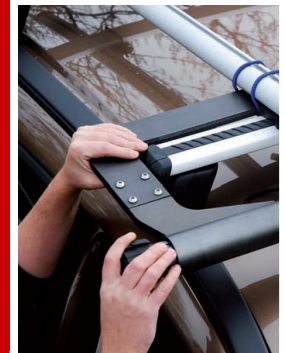

dienst-innovatie

samenwerken vr eenvoudig werk

- 2x samenwerkings-initiatieven, tss reguliere & sociale economie.
- **Facilitypunt (Gent)** is erkend "invoegbedrijf".
- **Soporte (Kortrijk)** is een samenwerking tussen beschutte, sociale werkplaats & invoegbedrijf. **tussenschotten weg**
- beide bieden BtoB onderhoudsdiensten, in de zorgsector (rust- & verzorgingshuis, serviceflat, ziekenhuis, school, openb)
- soc bedrijvencentrum + sterke partner (Ndl Groep Vebego) 38.000
- competentiemix + beschikbare doelgroepwerknemers
- inspelen op vergrijzing; toenemende zorgnood; tekort a zorgpersoneel; **groeïende vraag nr goedbegeleide laaggeschoolden** (poets, groen, klus).



Het FacilityPunt
SOCIAAL STERK IN PROPER WERK



Trividend
Vlaams Participatiefonds voor de Sociale Economie

proces-innovatie

nieuwe vorm v zelfst. arbeid

- **Student wordt ondernemer:** NV Actief - nv so hogeschool biedt laatstejaars kans tot opzetten eigen bedrijf.
- **Werkloze wordt zelfstandige:** Activiteiten-cooperatieves bieden intensieve coaching, groepstraject; leidt tot empowerment & integratie. terugval op sociale bescherming is mogelijk.
- **Kunstenaar wordt zelfstandige:** Urban Product cvba biedt kunstenaars testmarkt. ontwerper/artiest zonder statuut krijgt kans om eerst occasioneel, dan met vast kraam & eigen werkruimte uit te groeien tot marktkramer met professioneel statuut.



sociale (& zorg-) innovatie nieuwe woonvormen

- Project-ontwikkelaar EVA vzw creëert (met Aksent vzw en met Maison Médicale du Nord asbl) **Huis Biloba** :
 - alternatief zorgzaam woon- & leefproject, dat wil bereiken dat senioren in hun eigen vertrouwde buurt kunnen blijven wonen (in de Schaarbeekse Brabantwijk).
 - kruisbestuiving (transversaal werken: DAR !) tss gezondheid - welzijn - sociale economie - huisvesting
 - bundeling v kennis, competenties, ervaringen en financiële middelen.
- sectoroverstijgend, taaloverstijgend.



tot besluit: maatschappelijk innovatieve projecten

Trividend zelf is betrokken bij 3 (onderling verwante) projecten:

- **“Ideeën groeien uit tot bedrijven”** (Trividend ea)
 - structurele ontwikkelingssteun verlenen bij innovatieve sociale projecten.
 - door proactief incubatoren onze fin expertise aan te bieden: verticale integr.
 - smart money: niet trekken op het gras - zonovergoten plekken besproeien.
- **Sociale Incubatie (2)** (De Punt/ Efro/ Trividend ea)
 - capaciteitsuitbouw: door lokaal netwerk voor sociale incubatie op te zetten;
 - nieuwe bedrijven oprichten; methodiek voor sociale incubatie uitdragen.
- **SINSE** Strategisch InnovatieNetwerk voor de Sociale Economie (VOSEC ea)
 - ideeënbank voor sociale ondernemerschap
 - begeleiding van innovatieve trajecten vr 'social entre- & intra-preneurship'
 - opschaling en mainstreaming van succesverhalen in de sociale economie
 - uitbouw strategisch lerend netwerk

DE PUNT

VOSEC

PROPELLER
OPEN INNOVATION

maatschappelijke innovatie: de bijdrage van Trividend

- scouting: verkennen & ideeën oppikken, luisteren !
- **incuberen bevindt zich hier ergens**
- developing: (mee) uitbouwen
business plan versterken
- financing: mee financieren
- growing: groei (mee) begeleiden & ondersteunen
- managing: mee aansturen, opvolgen, bewaken
- harvesting: (mee) de vruchten plukken
- **dissemineren: de maatschappij vruchten laten plukken**
- upscaling: verder ontwikkelen, uitbreiden, verdelen, ter beschikking stellen

incuberen
(met partners)

verticale
uitbreiding

financieren
& mgt:
onze kern-
activiteit

(anderen laten
uitzaaien)

kortom: sociaal innoverend ondernemen

- ... of hoe MVO ook MVO is:
maatschappelijk verantwoord ondernemen
maatschappelijk vernieuwend ondernemen.
- Ik hoop dat er ook voor u
iets fris en nieuws bij was,
en ik dank u.
- **Bernard Fornoville**, directeur
TRIVIDEND cvba 0473- 83 88 22
Vooruitgangstraat 333 b12 1030 Brussel
bernard@trividend.be **www.trividend.be**

